

El líder no sigue los pasos
... marca el camino

¿QUE SON LAS VIALETAS?

Marcadores de pavimento por su capacidad de retrorreflectancia en la oscuridad, son elementos que refuerzan la demarcación horizontal.

Especialmente apropiadas en la noche y en situaciones de lluvia o neblina; es decir, cuando no hay buena visibilidad, ya sea en ciudad o en carretera.

Se usan para preveer encauzamiento a otras áreas de seguridad y en las proximidades de zonas que pueden ser peligrosas, como puentes, túneles, pendientes o curvas.



Características

- Su composición a base de ABS, ofrece mejor desempeño de resistencia y dilatación de sus materiales, aun en temperaturas extremas, de acuerdo a la norma ASTM D-4280.
- Diseño de alta tecnología, tienen la forma de un tronco piramidal.
- Su altura no supera los 2 cm, de modo que no afecta la circulación de los vehículos, con un ángulo entre la cara reflejante y la base no es mayor a 45°.
- Reflejante con recubrimiento anti-abrasivo, para darle mayor vida útil a la vialeta.
- Las celdas en forma de panel, integradas al cuerpo de la vialeta, le dan la capacidad de flexión necesaria para absorber la compresión ejercida por el impacto de los vehículos.
- Las hay con 1 o 2 caras retrorreflectivas, según si se quiere una visión mono o bidireccional.
- El color es de acuerdo al proyecto; Blanco: es para separación de pistas en la calzada o líneas centrales que pueden ser sobrepasadas; Amarillo para reforzar la demarcación de las islas o reservas centrales.
- Hendiduras laterales que facilitan su colocación manual.



Las dimensiones y otras medidas son nominales, pueden variar en +/- 2%.

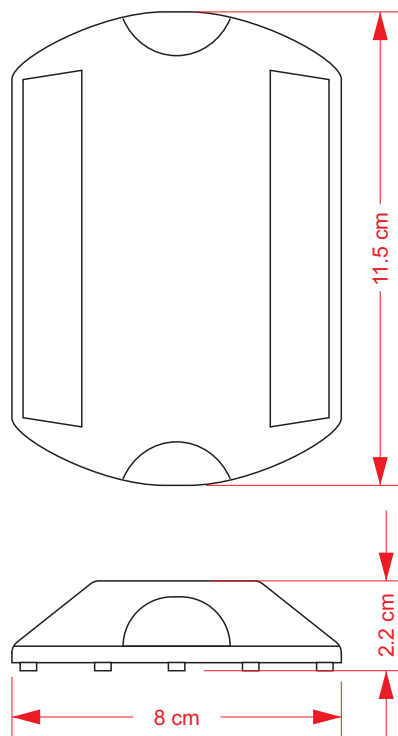

Medidas

Total	Largo: 11.5 cm
	Ancho: 8 cm
	Alto: 2.2 cm
Reflejante:	16 cm ² x cara
Color de reflejante:	Blanco o ambar.
Peso:	0.075 kg

instalación

La instalación de las vialetas se hace a mano, habitualmente aplicando epóxico. Como primer paso se prepara la superficie del pavimento, la cual debe estar seca y limpia; marque la distribución de cada vialeta. Se aplica el epóxico sobre el reverso de la vialeta, asegurándonos de que quede totalmente cubierta especialmente las esquinas. Se coloca en el lugar señalado y se presiona suavemente, no importa, que el pagamento salga de la vialeta, esto ayuda a que no se levanten.

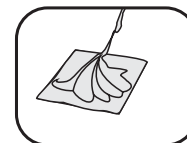
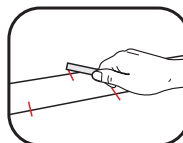

NOTA:

PREPARACIÓN DE PEGAMENTO EPOXICO

SE COMBINAN CANTIDADES IGUALES DE FORMULA "A" + "B".

SE REVUELVE HASTA OBTENER UNA MEZCLA HOMOGÉNEA.

UNA VEZ QUE TERMINE EL TRABAJO, DESHÁGASE DEL RESTO DE EPÓXICO, YA QUE ES DE UN SOLO USO.