

Trafitambo Solar/Base de llanta

Código: TSL-112S

El líder no sigue los pasos
... marca el camino

1 LED HACE LA MAGIA PARA ESTE TRAFITAMBO

Dispositivo de seguridad innovador, diseñado para maximizar la visibilidad en carreteras y áreas de trabajo. Equipado con un LED de última generación, este trafitambo permite ser visto a grandes distancias, lo que es crucial para prevenir accidentes.

Los trafitambos pueden iluminarse al unísono hasta una distancia de 40 metros. Si uno de ellos falla, no afecta la secuencia de iluminación de los demás.

Fabricado en polietileno color naranja de alta calidad, ofrece durabilidad y resistencia a condiciones climáticas adversas, incluyendo la exposición a rayos UV.

Mejora la visibilidad durante la noche, aumentando la seguridad.

Se pueden colocar individualmente o en conjunto, ideales para su uso en carreteras, zonas en obra, caminos cerrados y para delimitar áreas de trabajo.

Beneficios:

Aumenta la visibilidad para los conductores, contribuyendo a un entorno más seguro, además permite una colocación sencilla y rápida en diversas situaciones. Este trafitambo es la solución perfecta para mejorar la seguridad vial y garantizar la protección en áreas de trabajo.

Cumple con la NOM-086-SCT2-2023

Características

- Son utilizados generalmente para cerrar el tránsito vehicular en vialidades ya que resultan de alta visibilidad gracias a la luz que destella.
- El trafitambo además nos ayuda a canalizar la circulación dentro de un flujo vehicular, como lo son los estacionamientos, para encauzar al tránsito o delimitar zonas específicas.
- Fabricado en una sola pieza con manija superior lo que permite una fácil manipulación y manejo; haciendo mas sencilla su colocación.
- Apilable, reduciendo costos de transporte y almacenaje.
- Con opción de llevar base pesada desmontable, para darle mayor estabilidad al evitar su caída con la fuerza del viento.
- Base de caucho natural y hule sintético que se utiliza para mejorar la durabilidad, el agarre, color negro.
- De fácil limpieza y resistencia a líquidos y solventes.

SISTEMA DE ILUMINACIÓN DESTELLANTE CON ALTA INTENSIDAD LUMINOSA

- 1 Led ultra brillante de alta potencia color rojo.
- Destellante.
- Celda solar de Ø150 mm.
- 2 baterías AAA recargables de 1.5 V-1,300 mAh.
- Circuito electrónico de alimentación JVM que sincroniza el parpadeo.
- Carga de 5hrs. con 16 hrs. de funcionalidad.
- Tiempo de vida aproximada de los leds 100,000 hrs.
- Distancia aproximada de visibilidad del led: 100 metros.



LED ROJO



Base de caucho



Anillos de reflejante

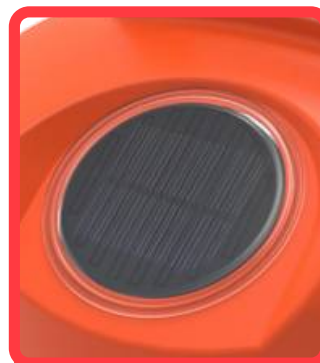

Celda solar



Manija para manipular

Trafitambo Solar/Base de llanta

Código: TSL-112S

Las medidas son nominales, pueden variar en $\pm 2\%$.

Dimensiones en: **cm**

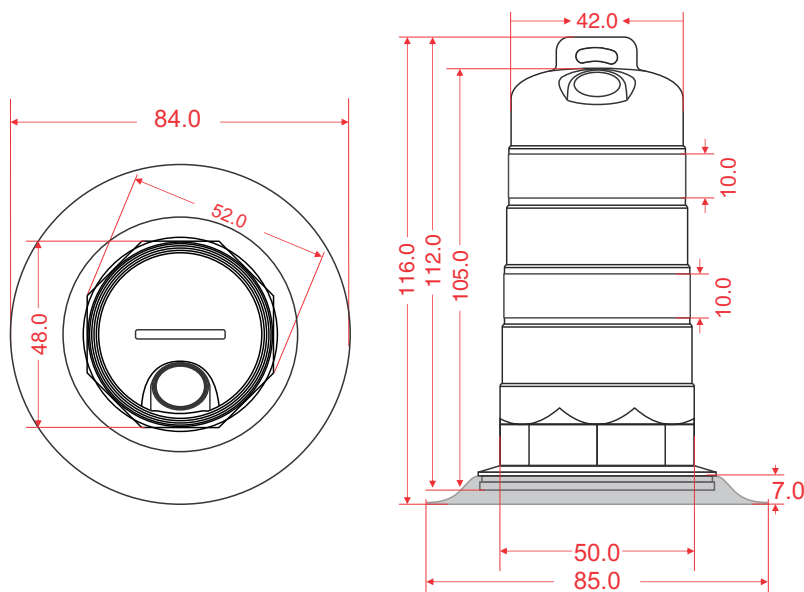

Medidas

Dimensiones trafitambo:	Diámetro superior: 42.0 cm Diámetro inferior: 59.0 cm Alto: 112 cm Alto con base: 116.0 cm
Peso aprox. de trafitambo:	3.500 kg
Dimensiones Base:	Alto: 7.0 cm Ø 85 cm
Peso aprox. de base:	8.900 kg
Reflejante:	10 cm de ancho color blanco (preferentemente)

