

El líder no sigue los pasos
... marca el camino

Un par que te brinda seguridad y precisión al estacionar

Par de topes de estacionamiento diseñados para delimitar y asegurar las áreas de estacionamiento.

Su función principal es detener el vehículo en el punto exacto, evitando impactos contra muros, banquetas u otros automóviles.

Ideal para proteger los automóviles y la infraestructura circundante, evitando impactos y daños en muros, bardas o banquetas.



Características

- Su función principal es detener de manera segura los vehículos al momento de estacionarse, evitando que sobrepasen el límite del cajón y ayudando a proteger muros, banquetas, estructuras y otros automóviles.
- Fabricados en caucho, soportan el peso y la fricción constante de los neumáticos, manteniendo su forma y color por largo tiempo.
- Su diseño ergonómico permite una instalación sencilla y firme en cualquier superficie.
- Su diseño integra bandas reflejantes de alta visibilidad en color amarillo, asegurando una excelente detección tanto de día como de noche.
- Cuenta con 2 barrenos para anclaje, lo que proporciona una instalación firme y segura sobre asfalto o concreto. Se suministran en pares para delimitar las ruedas delanteras o traseras del vehículo. El par de topes ofrece estabilidad y durabilidad, ideal para estacionamientos públicos, privados, comerciales o residenciales.
- Resistente al impacto, no se deforma ni agrieta con el uso continuo de vehículos ligeros y de carga moderada.
- Colores disponibles: Negro con franjas amarillas reflejantes.



Las imágenes son ilustrativas

Las dimensiones y otras medidas son nominales, pueden variar en +/- 2%.

Medidas en: cm

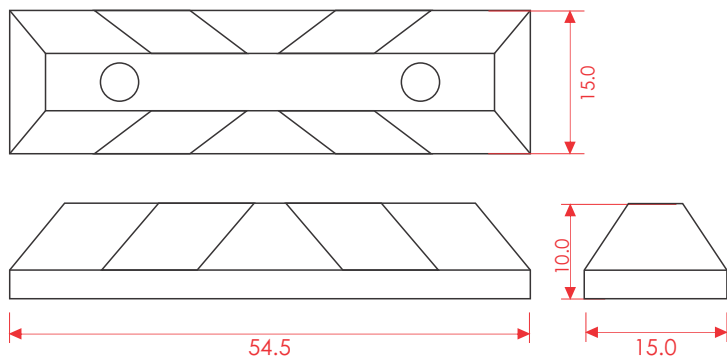

Medidas

Fabricada en:	Caucho.
Dimensiones:	
Largo:	54.5 cm.
Ancho:	15.0 cm.
Alto:	10.0 cm.
Colores:	Negro.
Peso aprox.:	3.620 kg.

Anclaje

Marcamos los barrenos usando el tope como plantilla.
Apoyándonos de un taladro y una broca de 1/2", perforamos a una profundidad de 5", rellenamos con un poco de epoxico, ponemos el tope y proseguimos a clavar el ancla asegurandonos de no lastimar el tope.

Sugerencia de uso



Anclaje en asfalto
Clavo de acero
(1/2" x 25 cm)

Las imagenes son ilustrativas