

El líder no sigue los pasos
... marca el camino

1 LED QUE HACE LA MAGIA PARA ESTE TRAFITAMBO

1 Led ultrabrillante de última generación hace atractivo este trafitambo solar.

Gracias a la intensificación de su led se puede ver a grandes distancias, el trafitambo solar cuenta con un sistema de luz sincronizada la cual permite que se iluminen al unísono con una distancia máxima de 40 mts. entre elementos; si uno llegara a fallar no afecta la secuencia.

Sistema electrónico contra agua IP68.

Fabricados en polietileno color naranja o amarillo, de la más alta calidad garantizando una larga duración gracias a su resistencia a la intemperie y rayos UV.

Con opción de llevar reflejante; para aumentar su visibilidad durante la noche.

Ideal para usalos en carretera; prevenir a los conductores de accidentes, zonas en obra, camino cerrado, delimitar áreas de trabajo, etc.

Son anidables fácil de transportar y almacenar.



Cumple con la NOM-086-SCT2-2022

Características

- Son utilizados generalmente para cerrar o canalizar el tránsito vehicular en vialidades ya que resultan de alta visibilidad gracias a la luz que destella.
- El trafitambo además nos ayuda a canalizar la circulación dentro de un flujo vehicular, como lo son los estacionamientos, para encauzar al tránsito o delimitar zonas específicas.
- Fabricado en una sola pieza con manija superior lo que permite una fácil manipulación y manejo; haciendo mas sencilla su colocación.
- Apilable, reduciendo costos de transporte y almacenaje.
- Con opción de llevar base con peso de 6.00 kg desmontable, para darle mayor estabilidad al evitar su caída con la fuerza del viento.
- Base fabricada en polietileno color negro, incluye una manija para poder cargarla, llena de arena que ayuda de soporte al trafitambo.
- De fácil limpieza y resistencia a líquidos y solventes.

SISTEMA DE ILUMINACIÓN DESTELLANTE CON ALTA INTENSIDAD LUMINOSA

- 1 Led ultra brillante de alta potencia color rojo.
- Destellante.
- Celda solar de Ø150 mm.
- 2 baterías AAA recargables de 1.5 V-1,300 mAh.
- Circuito electrónico de alimentación JVM que sincroniza el parpadeo, con todos los trafitambos cercanos.
- Carga de 5hrs. con 16 hrs. de funcionalidad.
- Tiempo de vida aproximada de los leds 100,000 hrs.
- Distancia aproximada de visibilidad del led: 100 metros.



Base con mango para ser manipulado



Anillos de reflejante



Celda solar



Manija para manipular

Trafitambo con Luz

Código: TSP-120-LUZ

Las medidas son nominales, pueden variar en $\pm 2\%$.

Dimensiones en: **cm**

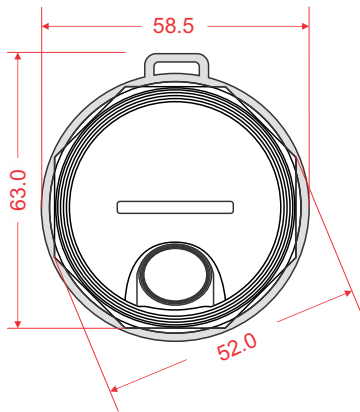

Vista en planta

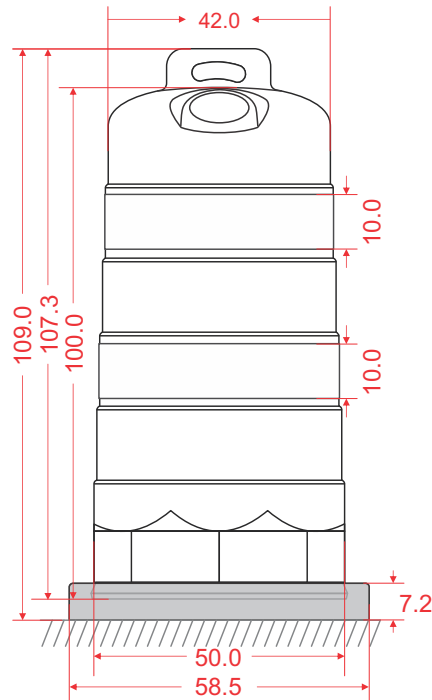

Vista frontal

Medidas

Dimensiones trafitambo: Diámetro superior: 42.0 cm
Diámetro inferior: 50.0 cm
Alto: 107.3 cm
Alto con base: 109.0 cm

Dimensiones Base: Alto: 7.2 cm
Ø 58.5 cm

Reflejante: 10 cm de alto color blanco (preferentemente)

Peso aprox. de trafitambo: 3.500 kg

Peso aprox. de base: 6.000 kg

Casi obligatorio en zonas de obra donde no hay alumbrado público

