

Señal Restrictiva ALTO Solar

Código: SRA-72S



Cumple con la NOM-034-SCT2/SEDATU-2022

Características

- Cuerpo ligero y resistente fabricado en polímero negro de alta fortaleza, diseñada en una sola pieza, lo que le otorga mayor durabilidad y robustez, resistente a la intemperie y a los cambios de temperatura, permitiéndole que la señal funcione correctamente en diferentes condiciones climáticas, protección UV evita que el material se degrade rápidamente por la exposición al sol, garantizando que la señal mantenga su color y resistencia a lo largo del tiempo.
- El polímero utilizado no se oxida, lo que contribuye a una mayor durabilidad en comparación con señales metálicas. Además, al ser reciclable, es una opción respetuosa con el medio ambiente.
- Dado que la señal no tiene un valor significativo de reventa ni puede ser reutilizada para otros fines, es menos probable que sea objeto de robos o vandalismo.

Sistema de Iluminación Solar

- Panel solar montado en la costilla superior, lo que ahorra espacio y evita el vandalismo.
- LEDs con ópticas cónicas garantizan una mayor distribución de la luz, lo que mejora la visibilidad de la señal desde diversas distancias y ángulos, incluso en condiciones de baja visibilidad o durante la noche.
- Baterías de 1.2V capacidad de carga que permite que la señal funcione de manera autónoma durante largos períodos, proporcionando hasta 16 horas continuas de luz tras una carga completa, que puede lograrse con 6 horas de sol.
- Circuito electrónico JVM sincroniza el parpadeo de la señal, lo que mejora la visibilidad y efectividad del sistema, asegurando que la señal parpadee de manera constante y sin interrupciones.
- El sistema está protegido con un índice de **protección IP68**, lo que significa que es a prueba de agua.
- La instalación es sencilla, ya que se puede montar sobre un posteflex® de 2"x2" con refuerzo interior, disponible en colores amarillo o gris.

¡Hemos pasado al siguiente nivel!

¡ALTO! SEGURO DE AYUDA

La señal de «ALTO» es una de las señales más importantes y comunes en el ámbito del tránsito, utilizada para regular la circulación en intersecciones.

Esta señal tiene un formato específico que la hace fácilmente reconocible y asegura que los conductores se detengan antes de continuar su marcha.

Su forma octagonal la hace única y facilita la identificación de la señal, incluso desde diferentes ángulos o distancias.

Fondo color rojo altamente visible y se asocia con la necesidad de detenerse o precaución, un semiborde blanco rodea la señal, lo que contribuye a su visibilidad y refuerza el mensaje, en el centro de la señal, aparece la palabra «ALTO» en letras mayúsculas y de color blanco; esto facilita la lectura rápida y la comprensión del mensaje, incluso a distancia.

La incorporación de tecnología como LEDs de última generación en las señales de «ALTO» mejora significativamente su visibilidad, especialmente en condiciones de baja luminosidad, como de noche o en días nublados. Este tipo de iluminación contribuye a que la señal sea claramente visible desde distancias mayores y bajo diversas condiciones meteorológicas, lo cual es crucial para garantizar la seguridad vial.



8 LEDs en extremos



LEDs en la palabra ALTO



Ópticas para difusión de luz

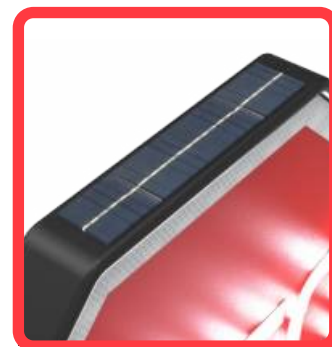

Celda solar

Señal Restrictiva ALTO Solar

Código: SRA-72S

Las dimensiones y otras medidas son nominales, pueden variar en +- 2%.

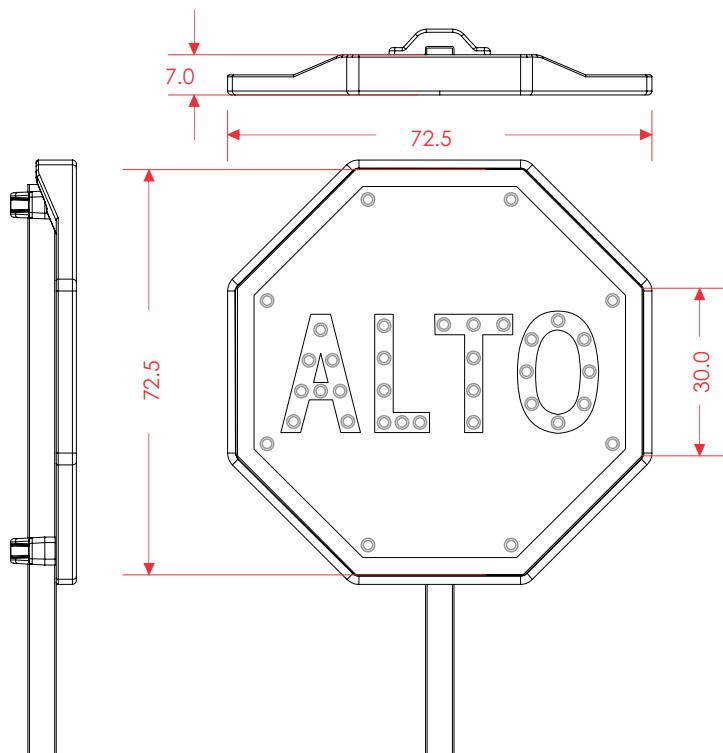

Medidas

Medias del rótulo	Lado: 30.0 cm Largo: 72.5 cm Ancho: 72.5 cm
Medias generales	Largo: 76.0 X 76.0 cm
Reflejante:	Tipo "A o B" según requiera
Luminosidad:	Leds ultrabrillantes de ultima generación
Color:	Rojo o blanco

Altura
En vías urbanas e interurbanas, la parte inferior del tablero de las señales queda a 2,50 m sobre el nivel de la acera u hombro.

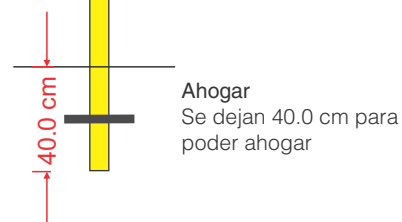

Ahogar
Se dejan 40.0 cm para poder ahogar