

BANDERERO ROBUST

Código: BAN-ROB165



Características

- Cuerpo del maniquí de rotomoldeo de alta resistencia color amarillo o naranja
- Base tipo tortuga, con lastre de arena para un mejor equilibrio y evitar que el viento lo tumbe
- Actividad de banderola en su brazo derecho, el cual funciona a base de un motor activador de movimiento
- La banderola esta elaborada de malla sport color naranja fluorescente, bias color plata en su perímetro y una franja diagonal de reflejante prismático color verde fluorescente en ambas caras
- En su brazo izquierdo carga una celda solar para alimentarse
- Con opción de llevar lampara de destello económica o paleta de SIGA (no incluidas)
- Vestido con reflejante; aumentado su visibilidad a la distancia
- Ojos destellantes compuestos por 2 leds ultrabrillantes color ámbar o blanco, cubiertos por ópticas que disipan mucho mejor la luz (opcional)

SISTEMA DE ILUMINACIÓN SOLAR

- Batería de 12V
- Sistema de motor electrónico de 12 Volts, sin escobillas aumentando una larga vida útil
- Interruptor de encendido-apagado
- Celda solar 420 x 360 mm
- Circuito JVM
- Para trabajo permanente las 24 hrs.
- Controlador de carga solar

¿QUE ES BANDERERO?

Maniquí rígido perfectamente uniformado con reflejante y movimiento de banderola en mano derecha y celda solar en mano izquierda

Base con lastre para evitar caídas

Altura y reflectividad ideal provocando que se vea a distancia

Excelente para usar en zonas de obra, gasolineras, áreas escolares, cruces peligrosos, etc.

Motor para la banderola sin escobillas aumentando su durabilidad; dándole una funcionalidad de +/-6 años trabajando 24 hrs. diarias.

Los motores con escobillas duran de 3 - 6 meses

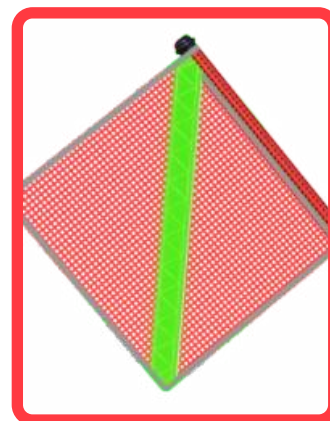

BANDERERO ROBUST

Código: BAN-ROB165

Dimensiones en: **cm**

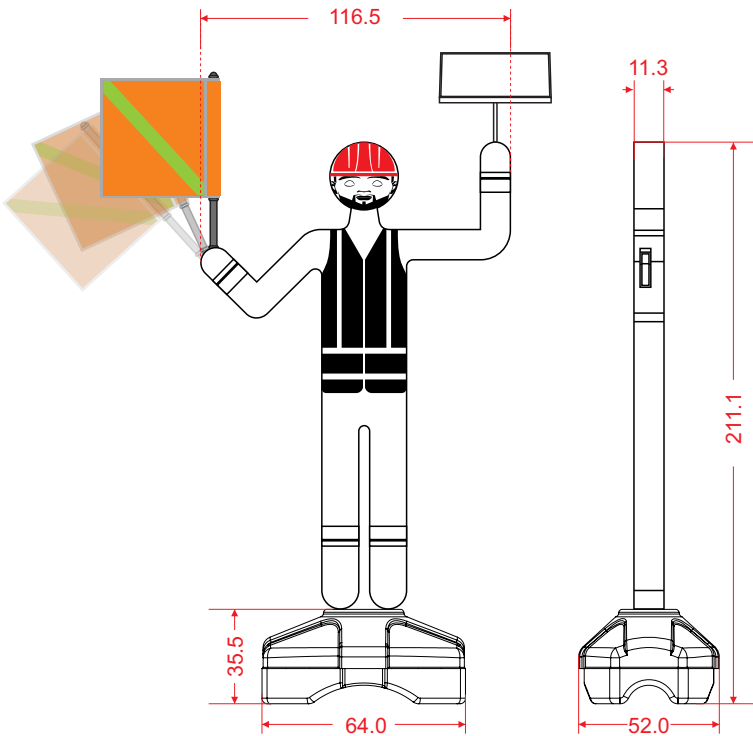

Las dimensiones y otras medidas son nominales, pueden variar en +/- 2%.

Medidas

Base:	Largo: 64.0 cm
	Ancho: 52.0 cm
	Alto: 35.5 cm
Banderero:	Alto maniquí: 175.6 cm
	Alto total: 211.1 cm
Lastre:	Arena
Peso aprox.:	30.000 kg
Reflejante:	Color blanco o ámbar
Banderola:	Dimensiones de 45 cm x 45 cm x 75 cm
Celda solar:	
	Potencia máxima (Pmax) 20W
	Tensión en Pmax (Vmp) 18V
	Corriente en Pmax (Imp) 1.14A
	Corriente de circuito abierto (Isc) 21V
	Corriente del circuito de disparo (Voc) 1.21A
	Voltaje máximo del sistema 1000VDC
	Temperatura de funcionamiento -40 °C to +85 °C
	Evaluación del fusible 10A
	Clase de aplicación A
Controlador de carga solar:	LCD • 12V/24V • 30A

1. Microcontrolador industrial integrado.
 2. Pantalla LCD grande, todos los parámetros ajustables.
 3. Gestión de carga PWM de 4 etapas.
 4. Protección contra cortocircuitos incorporada, protección contra circuito abierto, marcha atrás
- Protección, protección contra sobrecarga.
5. Protección dual de corriente inversa Mosfet, baja producción de calor.

MOTOR PARA BANDEROLA



Motor de: 12 V.
18-20 RPM: (Revoluciones por minuto)
Motor armado sin escobillas dándole una funcionalidad de +/- 6 años trabajando 24 hrs. diarias.

