

# LAMPARA ESTROBO L-ES



## Características

- \* Utilizado como accesorio vial de alta seguridad en ciudad y carretera como aviso para llamar especialmente la atención en situaciones de extrema precaución.
- \* Adaptable a barreras y postes.
- \* Luz blanca estroboscópica de alta luminosidad, y gran visibilidad a más de 500 metros de distancia durante la noche.
- \* Sin efectos deslumbrantes para los automovilistas.
- \* Resistente a golpes e impactos leves.
- \* Base (battery pack) intercambiable el cual permite sustituir las baterías agotadas por unas nuevas.
- \* Sin afectación por humedad, calor, polvo o lluvia.

## Especificaciones Técnicas.

- \* Base fabricada en : Plástico PVC.
- \* Tapa estrobo fabricada en : Metil metacrilato.
- \* Resistencia a la tensión (ASTM D-638): 3,500psi, 24.1 mpa.
- \* Resistencia a la elongación (ASTM D 412): 365%.
- \* Brillo -60° /ALTC 65) : 77% reflectancia.
- \* Densidad: 0.34- 0.42 gm gm/cm<sup>3</sup>.
- \* Transmisión de luz (ALTC -66): 72%.
- \* Temperatura de deflección (ALTC 29): 160°f (71° c).
- \* Gravedad específica : 1.40.
- \* Viscosidad inherente (ASTM D 1243-60-a): 1.17.
- \* Viscosidad relativa: 2.66%.
- \* Medidas base: Altura: 10.0 cm. Diámetro inferior: 9.6 cm.  
Diámetro superior: 10.6 cm.
- \* Medidas tapa: Altura : 6.5 cm. Diámetro inferior: 10.6 cm  
Diámetro superior: 9.3 cm.
- \* Color base: Amarillo.
- \* Colores tapa : Rojo y ámbar.
- \* Peso total aprox: 800 gr.
- \* Iluminación: Led Ultrabrillante con efecto estroboscópico.
- \* Destellos por minuto: 75.
- \* Alimentación: Battery Pack sellado con 04 Baterías..
- \* Baterías: "D" Alcalina 1.5 Volts, 1200 maH.
- \* Tiempo de vida del battery pack: Aproximadamente 17,280 hrs.
- \* Encendido : Manual en forma giratoria.

VISTA LATERAL

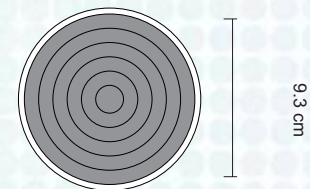
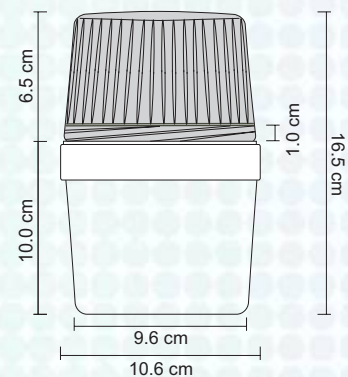

VISTA PLANTA