

# CONO PVC

Código: CNPVC-90 / CNPVC-70 / CNPVC-45

El líder no sigue los pasos  
... marca el camino



## VENTAJAS DE LOS CONOS DE PVC

Son por lo general marcadores que se colocan en los caminos o senderos para re-dirigir temporalmente el tránsito de una manera segura.

Se utilizan para crear la separación o fusión de carriles durante los proyectos de construcción de carreteras o accidentes automovilísticos.

Desvía el tránsito cuando es necesario.

Estos conos de tránsito están diseñados para manejar cualquier situación de precaución que se presente en carretera o la urbe.

Ideales en estacionamiento, parques, en el campo o en el patio trasero de su casa.

Además puede crear zonas designadas para, campistas, áreas peligrosas o sitios de construcción.

Ideales para deportes, actividades infantiles o entrenamiento de perros.

## Características

- Altamente resistentes, este material cuenta con protector de UV.
- Cuerpo y base fabricados en PVC; color naranja y negro respectivamente.
- 100 % flexible con memoria (vuelve a su forma original si es pisado por cualquier vehículo).
- Cuenta con una base pesada de PVC macizo, evita que se voltee.
- Ocupan poco espacio y son apilables, lo que facilita su transporte y almacenaje.
- Un anillo de reflejante para incrementar su visibilidad durante la noche, pueden presentarse con dos bandas reflectivas (opcional), estos alertan a los conductores en condiciones con poca luz.



# CONO PVC

Código: CNPVC-90 / CNPVC-70 / CNPVC-45

Las medidas son nominales,  
pueden variar en +/- 2%.

Dimensiones en: **cm**

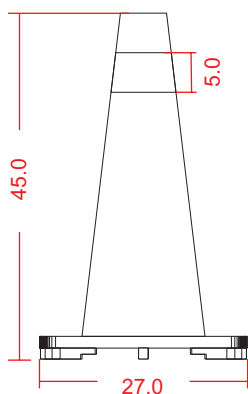

**CNPVC-45**

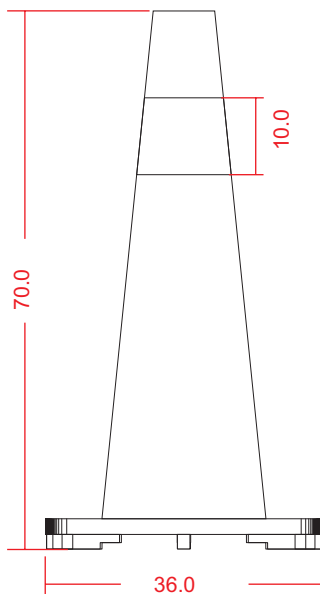

**CNPVC-70**

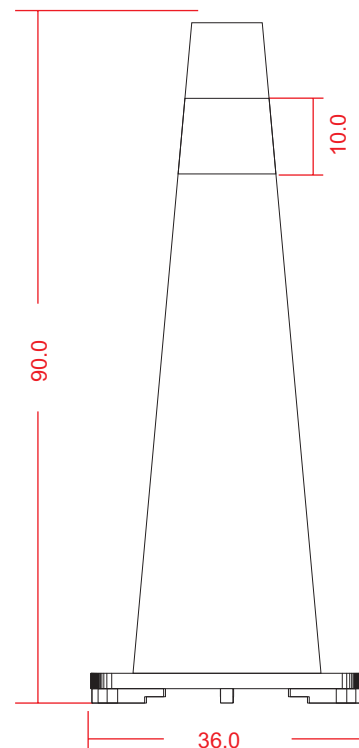

**CNPVC-90**



## Medidas

|                    |   |
|--------------------|---|
| <b>CNPVC-45</b>    | Alto: 45.0 cm<br>Base: 27.0 x 27.0 cm<br>Peso: 1.40 kg    |
| <b>CNPVC-70</b>    | Alto: 70 cm<br>Base: 36.0 x 36.0 cm<br>Peso: 3,2 kg.      |
| <b>CNPVC-90</b>    | Alto: 90 cm<br>Base: 36.0 x 36.0 cm<br>Peso: 4.40 kg      |
| <b>Reflejante:</b> | 1 anillo color blanco<br>2 anillos color blanco, opcional |