

El líder no sigue los pasos
... marca el camino

¿QUÉ ES EL CANALIZADOR ORUGA?

Demarcador de carril en carriles especiales.

Ideal para delimitar o confinar carriles exclusivos de autobus, metrobus, trolebus o ciclistas.

Se usan para preveer encauzamiento las líneas de transito.



Características

- Su composición a base de polietileno de media densidad, ofrece mejor desempeño de resistencia y dilatación de sus materiales, aun en temperaturas extremas.
- Protección a rayos UV.
- Resistencia a la humedad, corrosión y cambios climáticos.
- Elaborado en una sola pieza.
- Diseño de alta tecnología, tienen la forma de un tronco piramidal.
- Su altura es ideal de modo que no daña los neumáticos y sin aristas peligrosas.
- Un par de reflejantes 1 en cada extremo, añadiendo mayor visibilidad.
- Color amarillo; dándole mayor visibilidad y máxima durabilidad.
- Fácil de instalar.
- Cuenta con 3 barrenos para instalación.
- Con logotipo en la parte superior (opcional).
- A petición del cliente cantidad mínima para cambio de logotipo 1000 unidades.



CANALIZADOR ORUGA

Código: CN-OG-60

Las medidas son nominales,
pueden variar en +- 2%.

Dimensiones en: **cm**

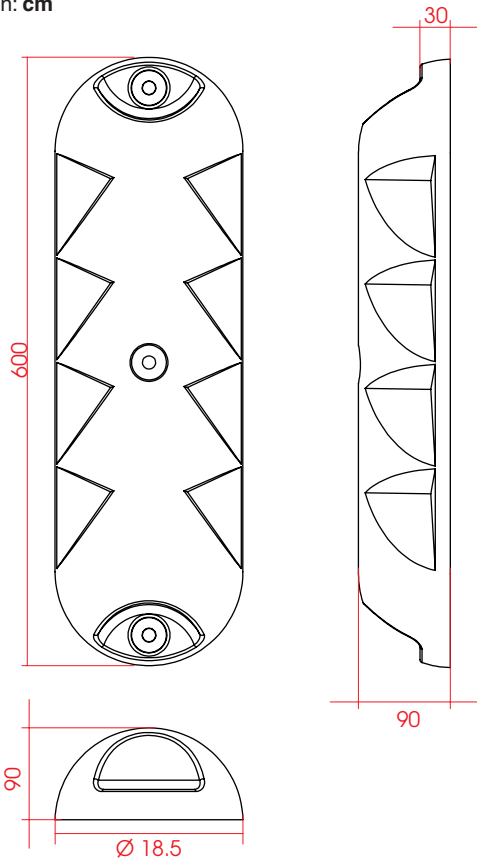

Medidas

Total	Largo: 60.0 cm
	Ancho: 18.5 cm
	Alto: 9.0 cm
Peso aprox:	4.515 kg.

Con
resina
epoxica

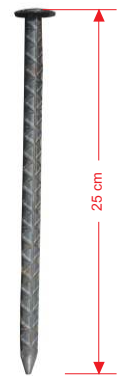

Anclaje en asfalto
Clavo de acero
(1/2" x 25 cm)



Anclaje en concreto
Taquete "Extralarge"
(3/4" x 14 cm)
Tornillo "Ultrafix"
(3/8" x 15 cm)