

El líder no sigue los pasos  
... marca el camino

## ¿QUE ES UN CANALIZADOR?

Dispositivo de señalización diseñado para canalizar el flujo vial evitando que los vehículos invadan otros carriles.

El canalizador tiene múltiples aplicaciones, se puede utilizar para confinar vías exclusivas de ciclovía o de líneas de transporte público, así como separador central de carriles en contra flujo, para delimitar cuchillas de entrada o salida de carreteras o vías de alta velocidad.

Elemento restrictivo que evita la invasión de carriles o zonas específicas que requieren ser protegidas del flujo vehicular.



## Características

- Fabricados en una sola pieza de polietileno de media densidad 100% reciclado.
- Color integral con protección contra rayos UV, no se despintan ni se decoloran, amarillo o verde.
- Alta resistencia a las colisiones de los vehículos, son prácticamente irrompibles.
- Resistente a la intemperie, no requiere de ningún tipo de mantenimiento.
- Con 4 puntos de anclaje para garantizar su fijación al piso.
- Se instalan fácilmente, sobre concreto se utilizan taquetes "Extralarge" de polipropileno de 3/4" x 14 cm y tornillos "Ultrafix" de 3/8" x 15 cm., sobre asfalto se utilizan clavos de acero de 1/2" x 25 cm.
- Cuenta con 5 cavidades para alojar reflejantes grado Alta Intensidad.
- Diseño con bordes redondeados sin vértices o aristas que puedan dañar al usuario.
- Con opción de llevar Hito-66 de poliflexy ® mejorando la visibilidad al inicio y final de tramo canalizando.

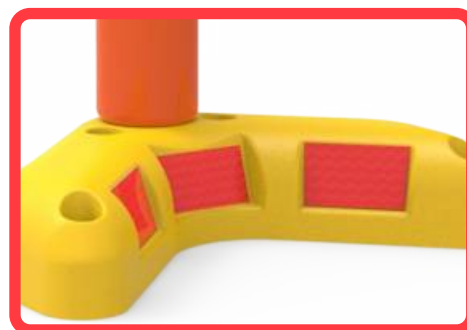

# CANALIZADOR BUMERANG

Código: C-BG-50-10

## MEDIDAS:

- \* Largo: 50.0 cm.
- \* Ancho: 36.9 cm.
- \* Altura: 10.0 mm.

## COLORES:

- \* Verde, amarillo o negro.

## REFLEJANTES:

- \* Blanco, ámbar o rojo.

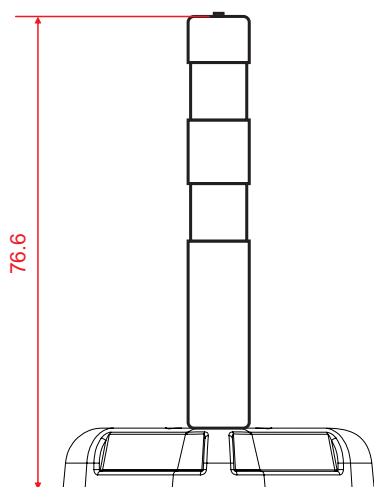

VISTA FRONTAL

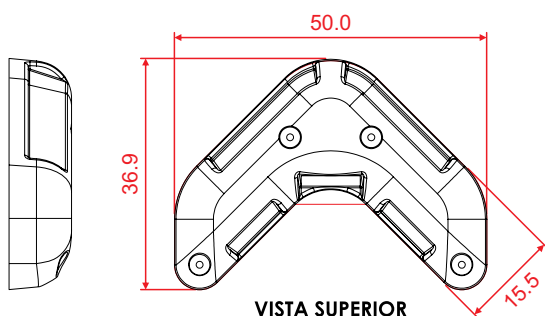

VISTA SUPERIOR

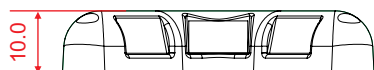

VISTA POSTERIOR

Medidas en: cm

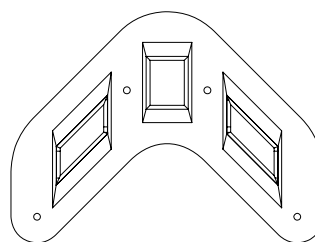

Las medidas son nominales,  
pueden variar en + / - 2%.



**Anclaje en asfalto**  
Clavo de acero  
(1/2" x 25 cm)



**Anclaje en concreto**  
Taquete "Extralarge"  
(3/4" x 14 cm)  
Tornillo "Ultrafix"  
(3/8" x 15 cm)