

¿QUE ES UN CANALIZADOR?

Dispositivo de señalización diseñado para canalizar el flujo vial evitando que los vehículos invadan otros carriles.

El canalizador tiene múltiples aplicaciones, se puede utilizar para confinar vías exclusivas de ciclovía o de líneas de transporte público, así como separador central de carriles en contra flujo, para delimitar cuchillas de entrada o salida de carreteras o vías de alta velocidad.

Elemento restrictivo que evita la invasión de carriles o zonas específicas que requieren ser protegidas del flujo vehicular.

Características

- Fabricados en una sola pieza de polietileno de media densidad 100% reciclado
- Color verde o amarillo integral con protección contra rayos UV, no se despintan ni se decoloran
- Resistente a la intemperie, no requiere de ningún tipo de mantenimiento
- Alta resistencia a las colisiones de los vehículos, son prácticamente irrompibles
- Con 6 puntos de anclaje para garantizar su fijación al piso.
- Se instalan fácilmente, ya sea ancla de acero o taquete con tornillo extralargo
- Cuenta con 5 cavidades para reflejantes, aumentando su visibilidad frontal y reversa
- Diseño con bordes redondeados sin vértices o aristas que puedan dañar al usuario.
- Con opción de llevar esfera solar aumentado su visibilidad a grandes distancias

CARACTERÍSTICAS DE LA ILUMINACIÓN

- Esfera de policarbonato incolora
- Sistema solar inteligente
- Circuito JVM que la hace intermitente y sincronizable hasta 35 m
- Panel solar y sistema electrónico de alta eficiencia
- Leds ultra brillantes; color rosa, ámbar, azul, blanco o rojo



CANALIZADOR BUMERANG 10 SOLAR

Código: C-BG-50-10S

Las medidas son nominales,
pueden variar en + / - 2%.

MEDIDAS:

- * Largo: 50.0 cm.
- * Ancho: 36.9 cm.
- * Altura: 10.0 cm.

COLORES:

- * Verde o amarillo.

COLOR DE LEDS:

- * Blanco, ámbar, rojo o rosa.

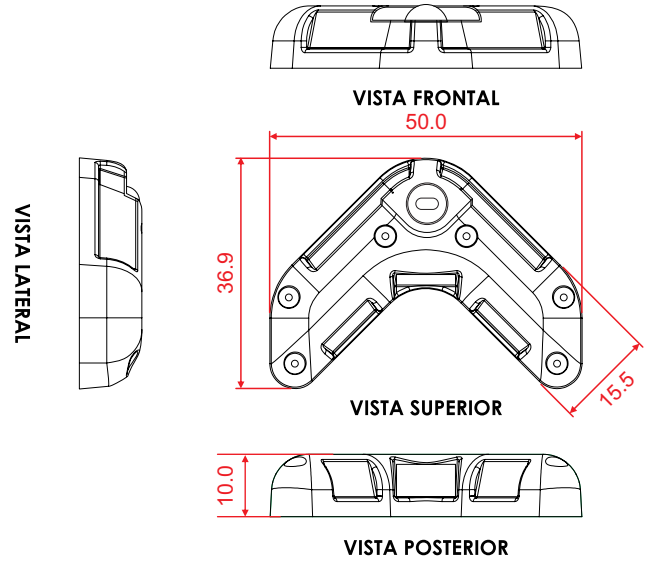

Medidas en: cm



Anclaje en asfalto
Clavo de acero
(1/2" x 25 cm)



Anclaje en concreto
Taquete "Extralarge"
(3/4" x 14 cm)
Tornillo "Ultrafix"
(3/8" x 15 cm)