

# BARRERA CANALIZADORA CON HITO

Código: B-150

El líder no sigue los pasos  
... marca el camino

## ¿QUE ES LA BARRERA CANALIZADORA?

Canalizador compuesto de tres piezas, más un hito abatible.

Su principal característica es encausar o dirigir el tránsito de la ciclovía.

Sugerido principalmente en avenidas o donde se pretenda incluir una ciclovía y sea necesario la protección de los mismos.



## Características

- Base ensamblable fabricada en polietileno de media densidad.
- Con protección UV, resistente a impactos y presión de rodadura.
- Fácil transportación ya que son de poco peso.
- Con superficie lisa, sin esquinas punzocortantes y aristas redondeadas, por lo tanto no causa daños a neumáticos o usuarios.
- Con sistema de ensamble macho-hembra permitiendo una colocación rápida y segura, además de contar con 6 barrenos para su instalación.
- Gran visibilidad proporcionada por reflejante en ambos extremos son las adecuadas para darle mayor visibilidad a grandes distancias.
- Sugerido en hilera o por bloques .
- Fácil de instalar o re-posicionarse con una interrupción mínima o si se necesitan desvíos temporales así como generar espacios entre cada pieza para permitir que los ciclistas entren y salgan del carril más fácilmente.
- Tiene la opción de colocarse un hito 66 de poliflexy® o Hito abatible de 2 bloques, dando mayor confianza de seguridad al ciclista.
- Ambos hitos llevan cintos de reflejante aumentado su visibilidad.



# BARRERA CANALIZADORA CON HITO

Código: B-150

Las dimensiones y otras medidas son nominales,  
pueden variar en +/- 2%.

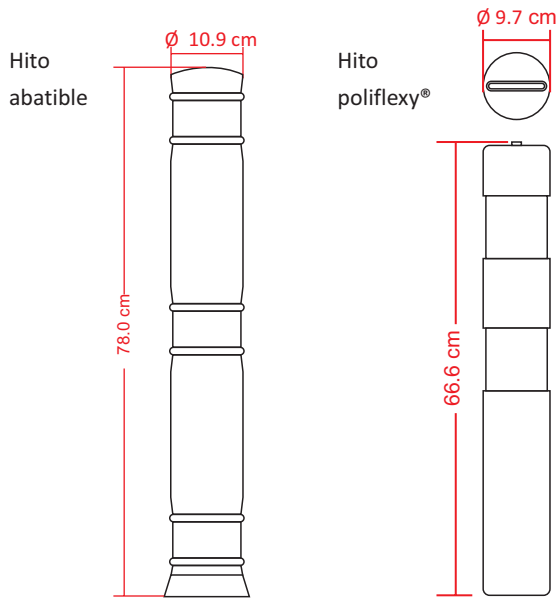

## Medidas

### Total

Largo total: 237.0 cm  
Largo central: 164.0 cm  
Largo hembra: 50.0 cm  
Largo macho: 49.0 cm  
Ancho: 21.5 cm,  
Alto barrera: 12.5 cm  
Alto con hito 66: 79.2 cm  
Alto con hito abatible: 90.5 cm

### Reflejante:

Blanco

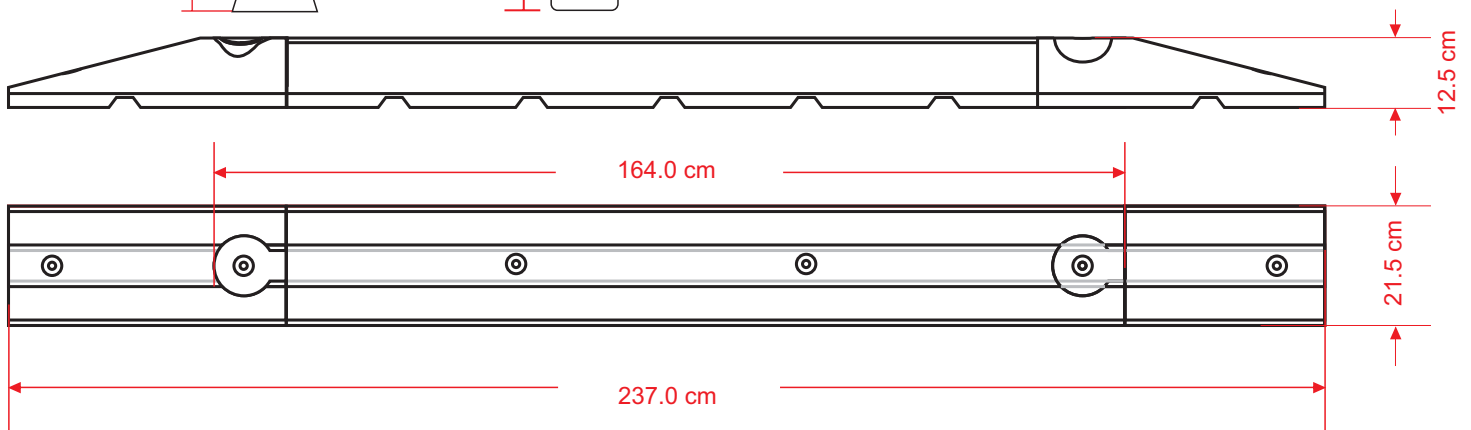

Con  
resina  
epoxica

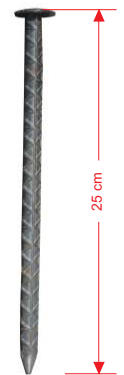

**Anclaje en asfalto**  
Clavo de acero  
(1/2" x 25 cm)