

Barricada Electrónica

Código: BA-110-ELE

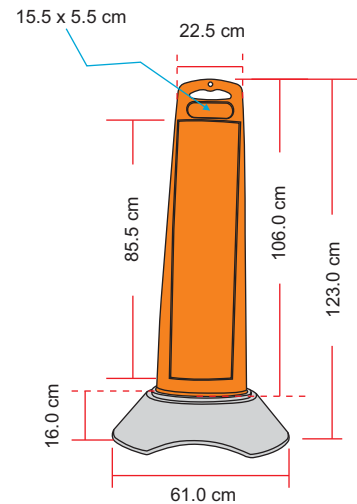

Características

Cuerpo fabricado en Polietileno de Media Densidad Anaranjado con las siguientes características.

Resistencia a la tracción en el punto de fluencia:	17.3 mpa (ATMD638)
Resistencia a la tracción en el punto de rotura:	27.2 mpa (ATMD638)
Alargamiento en el punto de fluencia:	17.4% (ASTMD638)
Alargamiento en el punto de rotura:	1500% (ASTMD638)
Módulo de flexión:	610 mpa (ASTMD790)
Resistencia al impacto IZOD:	530 J/M (ASTMD256)
Resistencia de tracción en el impacto:	163 KJ/m ² (ASTMD1822)
Impacto arm 40°C, 3.2 mm:	23,900 j/m
Punto de ablandamiento (VICAT):	113 °C (ASTMD1525)
Temperatura de Deflexión del calor:	80°C (ASTMD648)
Peso Total:	08 Kgs

Sistema de Iluminación que detecta la intensidad luminosa del ambiente con las siguientes características...

* Tipo de Iluminación:	Circuito de Destello Cluster de 04 Fases
* Color de Led:	Azúl y Rojo
* Cantidad de leds:	06
* Tiempo de vida aproximada de los leds:	100,000 hrs.
* Intensidad luminosa de cada led:	6500 milicandelas
* Secuencia intermitente de luz (Parpadeante):	80 parpadeos por minuto
* Distancia aproximada de visibilidad del led:	150 metros.

Sistema de Alimentación Electrónico con las siguientes características...

* Baterías Ecológicas de Larga Duración:	Batería "D" Alcalina 1.5 Volts - 1200 maH
* Eficiencia de las Baterías:	Mínimo 8,640 horas (12 meses) funcionando 08 horas diarias

Opcionalmente se ofrece con base DECOR ó con base OVAL