

# Barrera Robust 835 Anidable Solar

Código: BA-RO/835AN-S

¡ Gran ahorro en  
almacenaje y transporte !

## LA UNIÓN HACE LA FUERZA

Esta barrera es una herramienta eficiente, segura y económica, perfecta para garantizar una señalización efectiva.

*La barrera perfecta para ser utilizada en lugares que carezcan de alumbrado público y se necesite guiar a los automovilistas.*

La barrera **anidable solar** es una solución innovadora y práctica para la seguridad vial.

Diseñada para delimitar y señalar .

Ayuda a gestionar el tránsito, evitando accidentes y garantizando la seguridad de los usuarios.

Ideal para bloquear caminos, señalar obras, separar carriles y desvíos, así como para delimitar actividades deportivas y eventos especiales.

Su estructura **anidable** facilita su montaje y desmontaje, adaptándose a diferentes situaciones rápidamente.



## Características

- Diseñada con un sistema modular de fácil instalación, esta barrera representa una solución exclusiva y altamente funcional en el mercado.
- Su diseño inteligente permite anidarse, reduciendo hasta un 75% los costos de almacenamiento y transporte, lo que la convierte en una opción económica y práctica para cualquier tipo de señalización.
- Se ajusta fácilmente a diferentes longitudes según las necesidades del proyecto o evento.
- Fabricada en polímero color blanco con protección UV, lo que le otorga una larga vida útil, resistencia a la intemperie y a cambios extremos de temperatura.
- Incorpora dos chevrones grabados por cada cara, con opción de colocar reflejante para mejorar la visibilidad nocturna.
- Su sistema de ensamble macho-hembra permite el paso del viento, reduciendo el riesgo de vuelcos; la instalación es rápida y segura, realizable por una sola persona.
- Además, se puede incorporar una carga estabilizadora (disponible en tamaño chico o grande) para mejorar su rendimiento ante fuertes ráfagas de viento.

### Iluminación Solar Inteligente:

- Equipada con LEDs de última generación ultrabrillantes, puede incorporar una o dos celdas solares de alta eficiencia para una excelente difusión de luz.
- Su batería se recarga completamente en 6 horas, proporcionando hasta 16 horas de autonomía.
- Incluye circuito electrónico JVM de alta confiabilidad, con capacidad de sincronización entre múltiples barreras para un efecto visual uniforme.



CHEVRONES GRABADOS  
EN EL CUERPO



MANIJA PARA  
PODER MANIPULAR

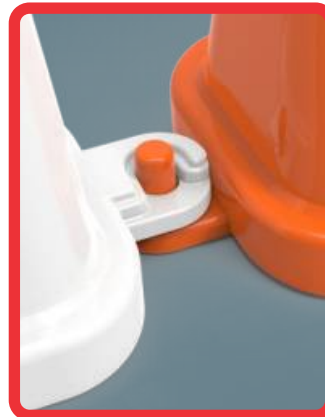

ENGANCHE SEGURO



CELDA SOLAR

# Barrera Robust 835 Anidable Solar

Código: BA-RO/835AN-S

Las dimensiones y otras medidas son nominales, pueden variar en +/- 2%.

Dimensiones en: cm

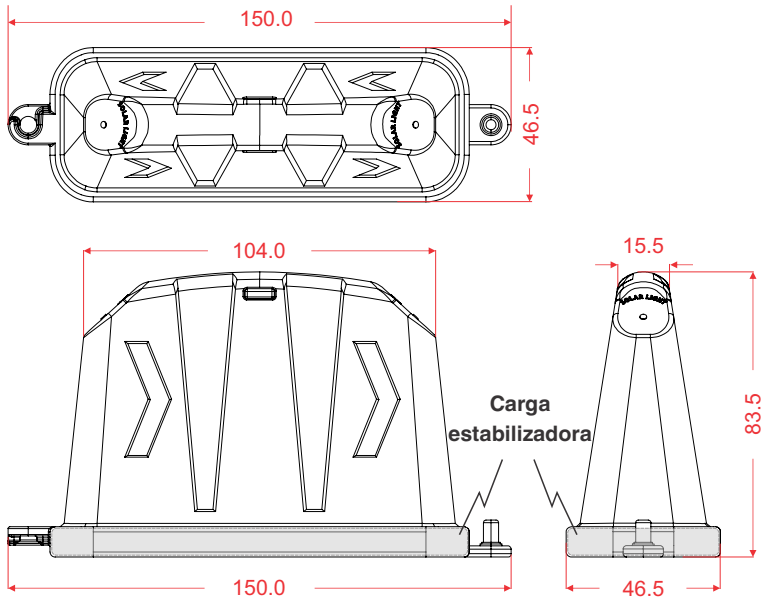

## Medidas

**Total** Largo total: 150.0 cm  
Ancho: 46.5 cm  
Alto: 83.5 cm

**Color del reflejante:** Blanco

**Peso barrera sola:** 7.00 kg

|                            | barrera+base ch  | barrera+base ch+1luz  | barrera+base ch+2luz     |
|----------------------------|------------------|-----------------------|--------------------------|
| <b>Barrera base chica</b>  |                  |                       |                          |
|                            | 11.700 kg        | 12.000 kg             | 12.300 kg                |
|                            | barrera+base gde | barrera+base gde+1luz | barrera+base gde+2 luces |
| <b>Barrera base grande</b> |                  |                       |                          |
|                            | 17.500 kg        | 17.800 kg             | 18.100 kg                |



Caja seca de 53"  
con 1,134 barreras anidables aprox.  
Canalizando 1,701 mts. lineales