

Barrera Robust 700 Anidable Solar

Código: BA-RO/700AN-S



Características

- Diseñada con un sistema modular de fácil instalación, esta barrera ofrece una solución innovadora, exclusiva y altamente funcional para proyectos de señalización vial y control de tránsito.
- Gracias a su diseño anidable, permite reducir hasta un 75% los costos de almacenamiento y transporte, lo que la convierte en una alternativa económica, práctica y eficiente.
- Su estructura puede ajustarse a distintas longitudes según las necesidades específicas del evento u obra.
- Fabricada en polímero blanco de alta resistencia con protección UV, garantiza una larga vida útil y excelente desempeño ante condiciones climáticas extremas.
- Cada cara incorpora dos chevrones grabados con opción de reflejante, lo que incrementa su visibilidad durante la noche.
- Su sistema de ensamble macho-hembra facilita una instalación rápida y segura por una sola persona, al tiempo que permite el paso del viento, disminuyendo el riesgo de vuelcos.
- Para mayor estabilidad, puede integrarse una carga estabilizadora, ideal para zonas con ráfagas fuertes de viento.

Iluminación Solar Inteligente

- Equipada con LEDs ultrabrillantes de última generación y hasta dos celdas solares de alta eficiencia, esta barrera garantiza una excelente difusión de luz.
- Su batería se recarga completamente en 6 horas y ofrece una autonomía de hasta 16 horas continuas.
- Cuenta con un circuito electrónico JVM de alta confiabilidad, capaz de sincronizar múltiples barreras para lograr un efecto visual uniforme, mejorando aún más la seguridad en condiciones de baja visibilidad.

¡ Gran ahorro en almacenaje y transporte !

LA UNIÓN HACE LA FUERZA

Esta barrera es una herramienta eficiente, segura y económica, perfecta para garantizar una señalización efectiva.

La barrera perfecta para ser utilizada en lugares que carezcan de alumbrado público y se necesite guiar a los automovilistas.

La barrera **anidable solar** es una solución innovadora y práctica para la seguridad vial.

Diseñada para delimitar y señalar.

Ayuda a gestionar el tránsito, evitando accidentes y garantizando la seguridad de los usuarios.

Ideal para bloquear caminos, señalar obras, separar carriles y desvíos, así como para delimitar actividades deportivas y eventos especiales.

Su estructura **anidable** facilita su montaje y desmontaje, adaptándose a diferentes situaciones rápidamente.



CHEVRONES GRABADOS
EN EL CUERPO



MANIJA PARA
PODER MANIPULAR



ENGANCHE SEGURO



CELDA SOLAR

Barrera Robust 700 Anidable Solar

Código: BA-RO/700AN-S

Las dimensiones y otras medidas son nominales,
pueden variar en +/- 2%.

Dimensiones en: cm

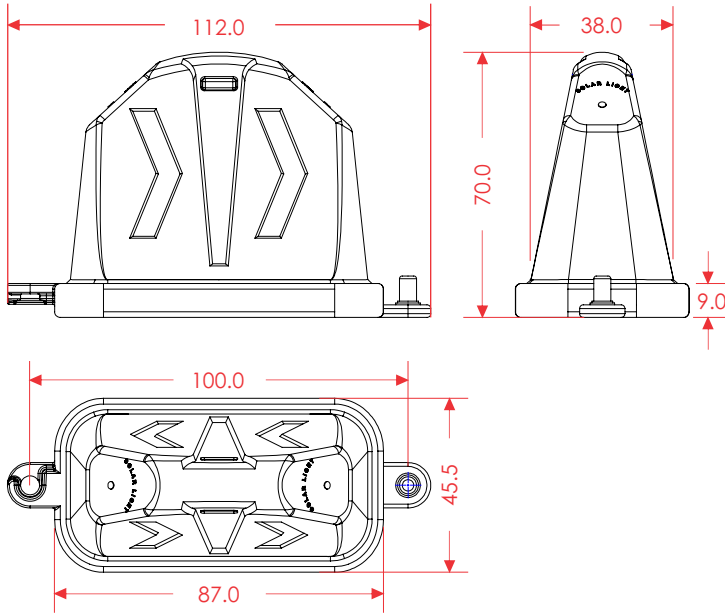

Medidas

Total Largo total: 112.0 cm
Ancho: 45.5 cm
Alto: 70.0 cm

Color del reflejante: Naranja

Peso barrera sola: 3.500 kg

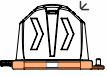
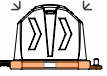
	barrera+base ch	barrera+base ch+1luz	barrera+base ch+2luz
Barrera base chica			
	8.200 kg	8.500 kg	8.800 kg



Caja seca de 53"
con 1,300 barreras
anidables aprox.
Canalizando 1,377 mts. lineales