

BALIZA BRIO - 105 SOLAR

Código: BBRIO-105 SOLAR

¿QUE SON LAS BALIZAS SOLARES?

Son dispositivos de señalización vial diseñados para alinear, delimitar o enfilar áreas específicas, tanto para peatones como para vehículos. Su función principal es prevenir que los vehículos invadan zonas restringidas o peligrosas, garantizando la seguridad vial y peatonal.

Poste de plástico formulado, resistente a las inclemencias del tiempo, al desgaste y a posibles impactos.

Su diseño permite que el poste pueda ser abatido y recuperarse después de recibir el impacto.

Esto lo hace ideal para zonas donde se requiere flexibilidad, como entradas a estacionamientos o áreas de tránsito restringido.

Su función más destacada es actuar como delimitador de espacios, evitando que los vehículos invadan zonas prohibidas o peligrosas, como aceras, ciclovías, pasos peatonales y otras áreas de acceso restringido.

Los postes abatibles suelen instalarse en línea, lo que forma barreras visuales claras que impiden el estacionamiento indebido sobre aceras o la ocupación de zonas de riesgo.

Delimita accesos a estacionamientos o zonas de carga y descarga, manteniendo el orden y la seguridad.

El diseño funcional y su versatilidad hacen de este poste una solución eficaz para la organización y el control de espacios urbanos, mejorando la seguridad tanto para los peatones como para los automovilistas.

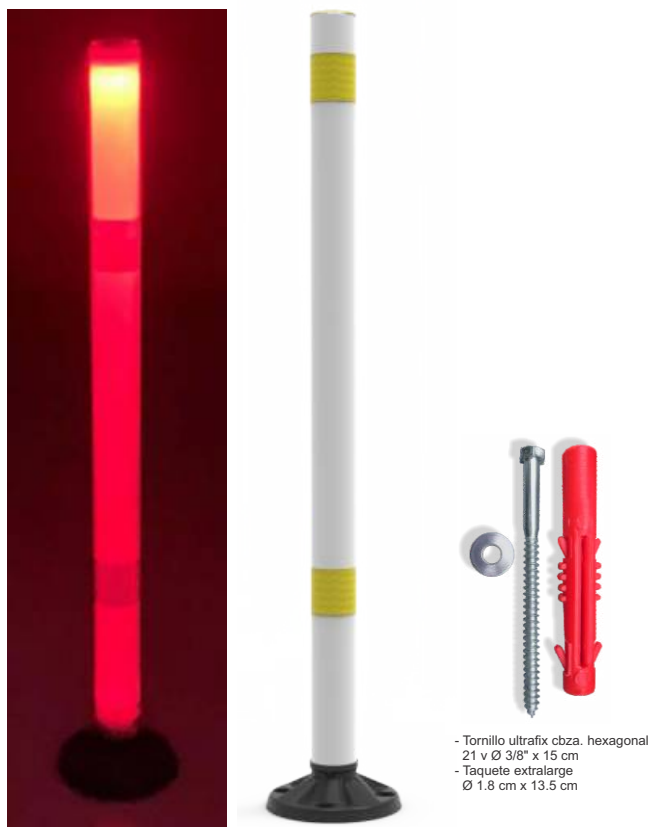

- Tornillo ultrafix cbza. hexagonal
21 v Ø 3/8" x 15 cm
- Taquete extralarge
Ø 1.8 cm x 13.5 cm

Características

- Resistentes al impacto de los vehículos.
- Vuelve a su postura original, después del impacto, recuperando su posición vertical, soportando más de 5,000 abatimientos.
- Fabricado en plástico de alta resistencia; material que no causa daño en los autos.
- Soporta atropellamientos imprudenciales menores de 5 toneladas,
- Color de línea; blanco traslucido.
- 2 anillos de reflejante prismático, ayudando a la visibilidad durante la noche.
- Fácil colocación o reposición.
- Un anclaje seguro al piso mediante 4 tornillos, 4 rondanas planas de 3/8" y 4 taquetes extralarge, dándole mayor seguridad (no incluidos).

Sistema de alimentación Solar

- Celda solar.
- Grupo de 5 Leds ultrabrillantes, de ultima generación.
- Circuito JVM haciendolo funcionar de manera destellante.
- Colores de leds: ámbar, rojo, verde, azul y blanco.



BALIZA BRIO - 105 SOLAR

Código: BBRIO-105 SOLAR

Las dimensiones y otras medidas son nominales, pueden variar en +/- 2%.

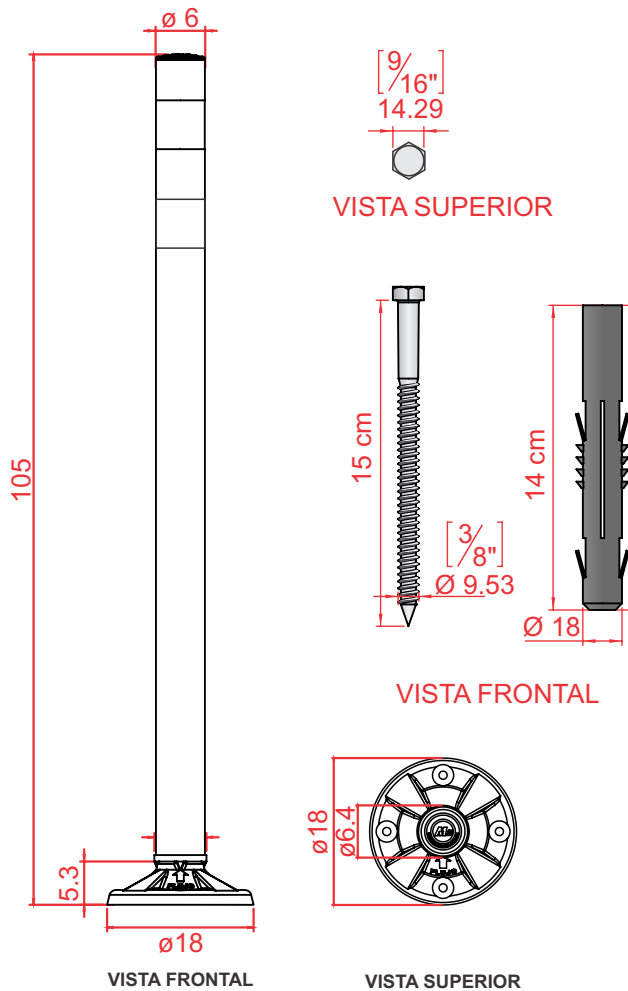

Medidas

Total	Altura: 105 cm Base $\varnothing 18$ cm superior $\varnothing 6$ cm.
Reflejante:	Anillo de 6 x 18 cm.
Color de reflejante:	Ámbar.
Peso aprox.:	1.040 kg

anclaje

Apoyándonos de un taladro con broca de $\frac{3}{4}$ " para concreto, marcamos los 4 barrenos, sirviendonos como plantilla la misma base del poste, proseguimos a perforar el área asignada a una profundidad de 7", introducimos los taquetes en los barrenos, coloque la baliza, inserte los tornillos y rondanas planas de $\frac{3}{8}$ ", con la ayuda de un dado $\frac{9}{16}$ "; apriete los 4 tornillos perfectamente y su instalación estará terminada.

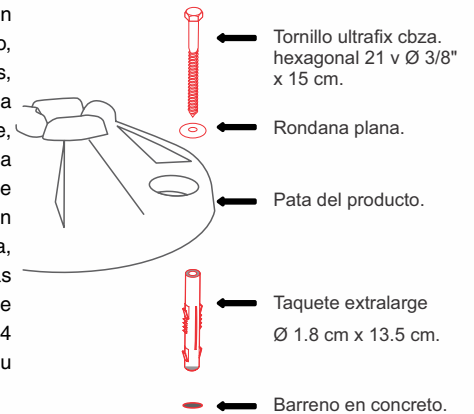

+ seguridad
+ resistencia
- precio