

CONTENEDOR VIC 1900

CÓDIGO: VIC-1900

DESCRIPCIÓN

Es una opción resistente y funcional para la recolección y manejo de residuos en entornos comerciales, industriales y municipales. Construidos con materiales de alta durabilidad, estos contenedores aseguran una larga vida útil y un rendimiento excepcional en diversas condiciones ambientales.

Están diseñados para optimizar los procesos de gestión de residuos. Su estructura robusta, ruedas reforzadas y sistemas de seguridad los convierten en la elección ideal para operaciones de gran volumen y recolecciones mecanizadas.



CARACTERÍSTICAS

- Protección a los rayos UV, esto garantiza menos desgaste.
- Las tapas son ligeramente más amplias que el cuerpo esto evita la salida de malos olores y focos de infección, así mismo impide que el agua se introduzca en el contenedor.
- Bajos costos de inversión y mantenimiento.
- Ideal para industrias, comercios y espacios públicos.
- Resistentes a impactos y agentes químicos.
- Diseñado para uso rudo.
- Laterales reforzados para mayor resistencia



Soporta
diversos climas



Personalizable



Resistente a
impactos y
deformaciones

MEDIDAS

Largo	202.0 cm
Ancho	122.0 cm
Alto	138.0 cm
Peso	112.0 kg
Capacidad	1900 L

Codificación de colores de contenedor:

- vd** **Orgánicos:** Alimentos, frutas y vegetales.
- gr** **Inorgánicos:** Telas, zapatos, cajas.
- az** **Plástico:** Botellas, garrafones.
- rj** **RPBI:** Residuos Peligrosos Biológico Infecciosos

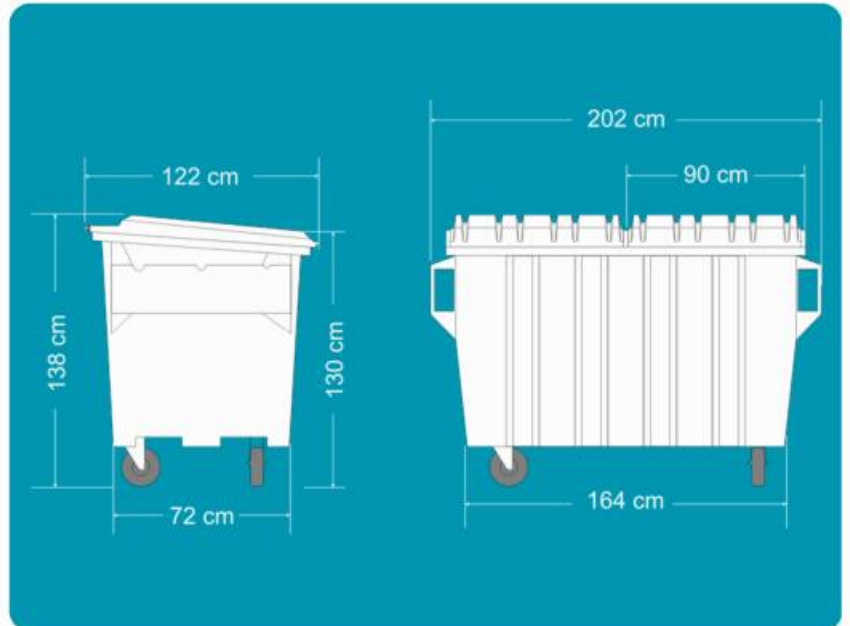

FUNCIONALIDAD

- Los **Contenedores de VIC 1900** están diseñados para facilitar la gestión eficiente de residuos en instalaciones de gran tamaño. Su capacidad y resistencia permiten almacenar grandes volúmenes de desechos, reduciendo la frecuencia de recolección y optimizando los costos operativos.
- Gracias a sus ruedas industriales y diseño ergonómico, estos contenedores pueden ser desplazados con facilidad, incluso en terrenos irregulares.

Mantén tu entorno limpio y seguro

**CONTENEDOR
VIC-19000**