

# CONTENEDOR CON PEDAL VIC 1100 HD

CÓDIGO: VIC-1100-HD

## DESCRIPCIÓN

Diseñado para cumplir con los más altos estándares de higiene y resistencia en el manejo de residuos del sector salud.

Su tapa cóncava impide la acumulación de agua, reduciendo el riesgo de infecciones y malos olores. Está equipado con un sistema de pedal para apertura higiénica y cuatro ruedas giratorias de 8 pulgadas, dos de ellas con freno al frente, lo que permite una movilidad eficiente y segura. Cuenta con manijas laterales ergonómicas para facilitar su traslado manual, así como mecanismos laterales compatibles con elevadores automáticos de camiones recolectores.



## CARACTERÍSTICAS

- Elaborado en polímero de alta densidad, resistente a impactos, productos químicos y condiciones climáticas adversas.
- Diseñada para evitar la acumulación de agua, lo que impide la proliferación de bacterias, mosquitos y malos olores.
- Su sistema de apertura con pedal, permite abrir la tapa sin necesidad de contacto manual, lo cual promueve una manipulación higiénica y segura.
- dos manijas ergonómicas para el traslado manual del contenedor y dos puntos de enganche laterales diseñados para sistemas de elevación.



Uso exclusivo para residuos biológicos



Residuos Peligrosos



Protege contra objetos cortantes

## MEDIDAS

 Largo	137.0 cm
 Ancho	108.0 cm
 Alto	138.0 cm
 Peso	51 Kg
 Capacidad	1100 L

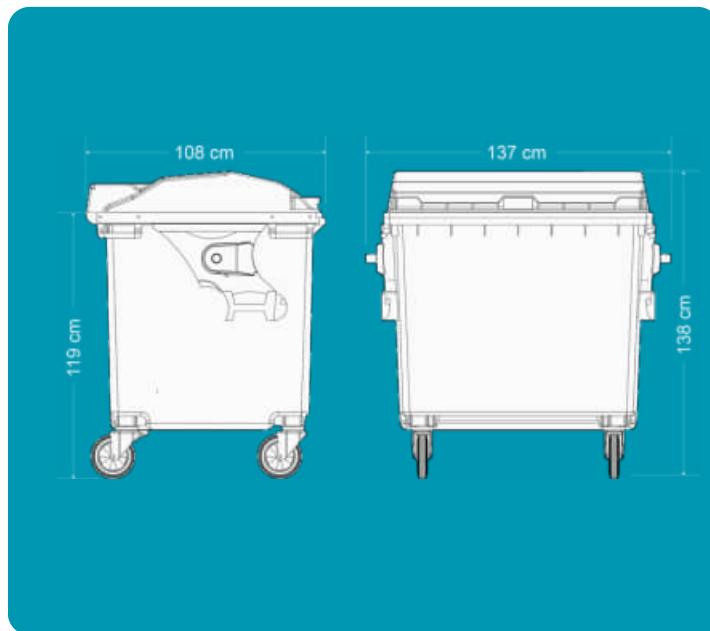

## FUNCIONALIDAD

- Compatible con sistemas de elevación automática en camiones recolectores, lo que reduce tiempos y esfuerzo en la recolección de residuos, además de disminuir riesgos laborales.
- Las ruedas de alta resistencia y las manijas bien posicionadas hacen que el contenedor pueda ser trasladado fácilmente por pasillos, rampas y otras áreas del centro de salud, incluso completamente lleno.
- Si bien está orientado al sector salud, este contenedor también puede utilizarse en otras industrias donde se requiera una solución robusta y sanitaria para el manejo de residuos.

## COLORES

 <b>vd</b> Orgánicos	 <b>az</b> Plástico
 <b>gr</b> Inorgánicos	 <b>rj</b> Bioinfecciosos y hospitalarios.
 <b>am</b> Celulosa	 <b>nj</b> Sanitarios.

¡Garantiza la seguridad en la gestión de residuos peligrosos!

**CONTENEDOR CON PEDAL  
VIC 1100 HD**